

SISTEMA DI AFFILATURA TWINS™



COZZINIPRIMEEdge
CUTTING EDGES AND SHARPENING SOLUTIONS



Pietre di molatura HG4S



Pietre di affilatura HE4

SISTEMA DI AFFILATURA TWINS™

- Consists of identically sized HG4S Hollow Grinder and HE4 Honer/Edger units.
- System can sharpen up to 400 blades per day.
- Sharpens blades up to 10" (254 mm) long.
- Unique spiral-shaped honing/edging stone design assures consistent, smooth, sharp edges.
- Recirculating liquid coolant system provides burn-free and dust-free operation.
- Integrated stone dressing system maintains roundness of the stones for perfect, consistent, sharp edges.
- CE approved.

Sharpening machines
and edge
maintenance tools

Plates, knives, inserts
and blades

Sharpening service

COZZINIPRIMEEdge
CUTTING EDGES AND SHARPENING SOLUTIONS

SISTEMA DI AFFILATURA TWINS™

Ideale per macchinari di lavorazione a volume medio e servizi di affilatura, l'efficace Sistema di Affilatura "Twins" Cozzini utilizza unità di molatura cave e di lisciatura/profilatura separate. Conosciuto in tutto il mondo, il sistema Twins si è guadagnato una reputazione di funzionamento sicuro, economico e a bassa manutenzione.

Le pietre da 4" (102 mm) sull'unità di molatura cava assottigliano simultaneamente entrambi i lati della lama. L'operatore controlla lo spessore della lama con un calibro incorporato al fine di stabilire se è stata sufficientemente assottigliata per la profilatura. Dopo l'assottigliamento, le pietre di lisciatura/profilatura applicano contemporaneamente un margine squadrato su entrambi i lati della lama. L'angolo di squadratura della lama può essere regolato secondo necessità.

Ciascuna unità consiste di un corpo in alluminio fuso alloggiato sotto una copertura in fibra di vetro durevole e facile da pulire. Il design ergonomico del sistema Twins dà all'operatore comfort e sicurezza. Una lampada regolabile e girevole può essere orientata in diverse posizioni per una visibilità ottimale durante l'affilatura delle lame. Ciascuna unità è inoltre dotata di un carrello per una facile trasportabilità.

Per una lama di taglio precisa ogni volta, affidatevi alla garanzia del Sistema di Affilatura Twins di Cozzini.

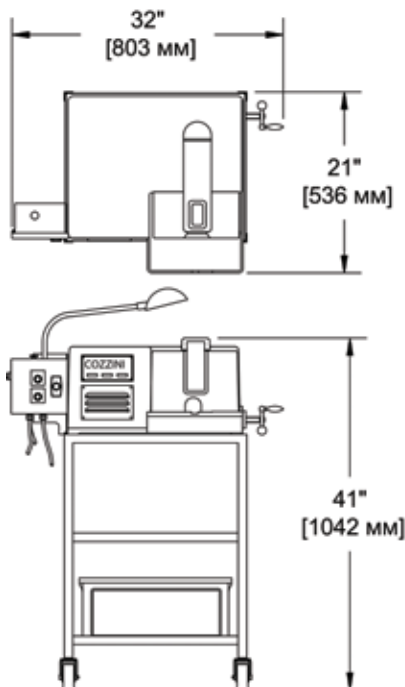

SISTEMA DI AFFILATURA COLTELLI TWINS™				
Modello	Tensione	Frequenza	HP	kW
Molatrice cava	115 V	50 o 60 Hz	1/2	.38
	220 V			
Lisciatrice/Profilatrice	115 V		1/3	.25
	220 V			

4300 West Bryn Mawr Avenue Chicago, IL 60646-5943 U.S.A.

COZZINIPRIMEEdge
CUTTING EDGES AND SHARPENING SOLUTIONS

877-322-EDGE (3343) | primedge.com | sales@primedge.com