

СТАНОК ДЛЯ ПРЕДВАРИТЕЛЬНОЙ ЗАТОЧКИ ЛЕЗВИЙ

*For consistent and precise blade thinning operations,
trust the proven HGCU series of grinders from PRIMEEdge*



Полюе заточные
круги

PRIMEEdge[®]
COZZINI CUTTING EDGES
AND SHARPENING SOLUTIONS

СТАНОК ДЛЯ ПРЕДВАРИТЕЛЬНОЙ ЗАТОЧКИ ЛЕЗВИЙ

Модели HG4CU и HG6CU

- Идеальное решение для предприятий с большим количеством используемых ножей.
- Выпускается с чашеобразными кругами диаметром 102 или 152 мм.
- Выполняет утонение лезвий под доводку, длина ножей до 406 мм.
- Жидкостная циркуляционная система охлаждения обеспечивает заточку без пережога стали и без образования пыли.
- Встроенная система заправки кругов с пневматическим управлением обеспечивает круглую форму чашеобразных кругов, что гарантирует неизменно высокое качество заточки лезвия ножей.
- При помощи встроенного проходного/непроходного калибра можно с одного взгляда определить, достаточно ли утонено лезвие для выполнения операций доводки и хонингования.
- Станок одобрен CE.

СТАНОК ДЛЯ ПРЕДВАРИТЕЛЬНОЙ ЗАТОЧКИ ЛЕЗВИЙ

Чтобы эффективно организовать заточные работы большого объема, шлифовальные станки **PRIME**edge HGCU применяются для утонения лезвий перед выполнением операций доводки и хонингования. Чашеобразные круги диаметром 102 мм или 152 мм обеспечивают недостижимое другими средствами преимущество – выдерживание постоянного угла скоса и диаметра круга несмотря на износ кругов, чем обеспечивается постоянная ширина обработки лезвий. Объединив этот станок с нашим станком для хонингования/доводки (HE7) в составе централизованной службы заточки ножей, Вы обеспечите повышение производительности и решение многих эргономических проблем.

Эргономичная конструкция станка для предварительной заточки лезвий гарантирует удобство работы и безопасность оператора. Во время заточки лезвий регулируемую поворотную лампу для лучшей видимости можно располагать в различных положениях. Прочный каркас из нержавеющей стали с крышкой из стеклопластика обеспечивает долговечность станка и удобство.

Если Вам нужна стабильность и точность операций утонения лезвий - воспользуйтесь надежными станками серии HGCU фирмы **PRIME**edge.

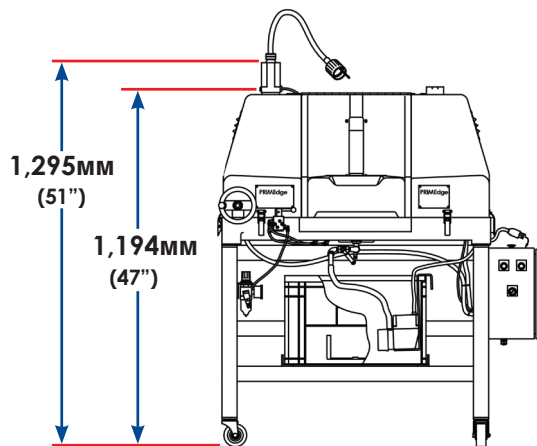
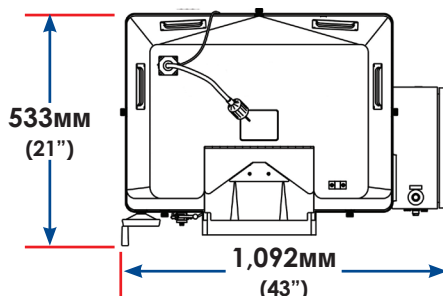

СТАНКИ ДЛЯ ПРЕДВАРИТЕЛЬНОЙ ЗАТОЧКИ ЛЕЗВИЙ				
Модель	Напряжение, В	Кол. фаз	л.с.	кВт
HG4CU	220	1	0,50 (x2)	0,4 (x2)
	230/460 или 380	3	0,50 (x2)	0,4 (x2)
HG6CU	220	1	0,75 (x2)	0,6 (x2)
	230/460 или 380	3	0,75 (x2)	0,6 (x2)

PRIMEedge®
COZZINI CUTTING EDGES
AND SHARPENING SOLUTIONS

877-322-EDGE(3343) • primedge.com • sales@primedge.com • Fax:224-265-6638