

Hohlschleifmaschine

*For consistent and precise blade thinning operations,
trust the proven HGCU series of grinders from PRIMEEdge*



PRIMEEdge[®]
COZZINI CUTTING EDGES
AND SHARPENING SOLUTIONS

Hohlschleifmaschine

Modelle HG4CU und HG6CU

- Ideal für Großanwender.
- Lieferbar mit Ø 102 mm (4") oder Ø 152 mm (6")
Becherschleifsteinen.
- Dengelt Klingeblätter zum Abkanten von bis zu 406 mm (16")
langen Klingen.
- Wasserkreiskühlsystem sorgt für überheizungs- und
staubfreien Arbeitsablauf.
- Integriertes, pneumatisch geregeltes Schleifsteinrichtsystem erhält die
Rundung der Becherschleifsteine für perfekte, gleichmäßige, scharfe
Kanten.
- Eingebautes Weiter/Nicht-Weiter – Messinstrument ermittelt sofort, ob
die Klinge zum Abkanten und Schleifen ausreichend gedengelt ist.
- CE zugelassen.

Hohlschleifmaschine

Für effiziente Großanwendungen im Messerschärfbereich benötigen die **PRIME**edge HGCU Schleifmaschinen vor dem Schleifen und Kanten gedengelte Klingen. 102 mm (4") oder 152 mm (6") Becherschleifsteine bieten den einzigartigen Vorteil, immer den selben Fasenwinkel, Durchmesser so wie Verschleiß beizubehalten und dabei eine gleichmäßige Breite des Frässhiffs zu gewährleisten. In Kombination mit unserem HE7-Schleifer als Teil eines zentralisierten Messerschärfesystems, erhöht sich die Produktivität und ergonomische Probleme verringern sich.

Das ergonomische Design des Hohlschleifers bietet bequeme und sichere Handhabung. Eine regulier- und schwenkbare Lampe kann in verschiedene Richtungen gewendet werden, so dass während des Schleifvorgangs exzellente Sichtverhältnisse herrschen. Das stabile Edelstahlgehäuse mit Fiberglas-Abdeckung sorgt für lebenslange und einfache Instandhaltung.

Für eine gleichmäßige und präzise Klingendengellung vertrauen Sie der bewährten HGCU – Schleifmaschinen-Serie von **PRIME**edge.

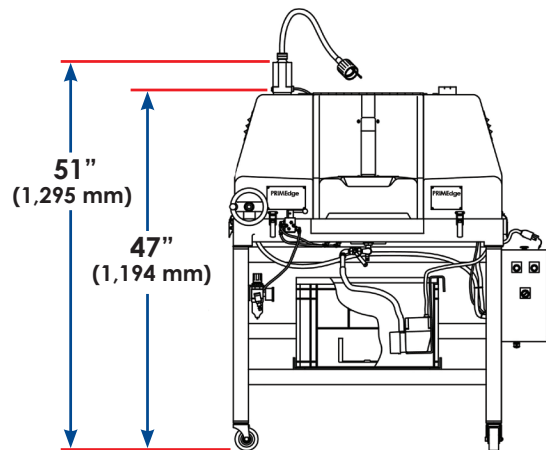
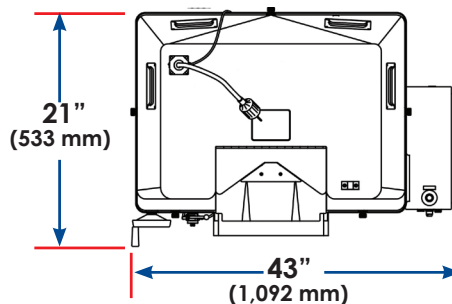

Hohlschleifer				
Modell	Volt	Phase	HP	kW
HG4CU	220 V	1	.50 (x2)	.4 (x2)
	230/460 or 380 V	3	.50 (x2)	.4 (x2)
HG6CU	220 V	1	.75 (x2)	.6 (x2)
	230/460 or 380 V	3	.75 (x2)	.6 (x2)



877-322-EDGE(3343) • primedge.com • sales@primedge.com • Fax:224-265-6638