

HE7 磨刃机

HE7磨刃机已被证明的效果: 一致及精确的磨刃

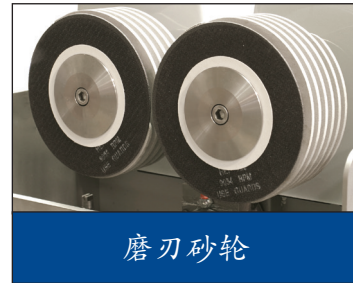

PRIMEEdge®
COZZINI CUTTING EDGES
AND SHARPENING SOLUTIONS

HE7 磨刃机

- 适于大量使用刀的用户。
- 设计独特的, 螺旋状的磨刃砂轮确保了一致的, 平滑的, 锋利的刀刃。
- 适于 16" (406 毫米)或以下长的刀具。
- 循环的液体冷却系统保证了操作过程中无刀片烧坏和无灰的工作环境。
- 内置的砂轮修整系统保持砂轮的圆度, 保证了最佳的磨刃效果, 使得刀刃一致和锋利。
- 当修整螺旋状磨刃砂轮后, 内置的Cozzini专利的刀刃角度校正器自动地调节砂轮, 使其精确地回到预先设定的重叠角度. 该独特的系统保证了一致的, 锋利的刀刃。
- CE 认可。

HE7磨刃机

高效的PRIMEgeHE7磨刃机适于大批量的磨刀. HE7磨刃机在刀刃的两边加上一致的V形斜面. 它与HGCU系列的研磨机一起构成中央磨刀系统, 并提高生产率和降低疲劳.

符合人类工程学的设计使得操作人员感觉舒适于安全. 一可调节和移动的灯可从不同的位置和角度保证最佳的照明效果. 坚固的不锈钢机体和玻璃纤维机壳, 使得该机经久耐用, 且易于维护.

PRIMEge HE7磨刃机已被证明能为用户提供最佳的磨刀效果

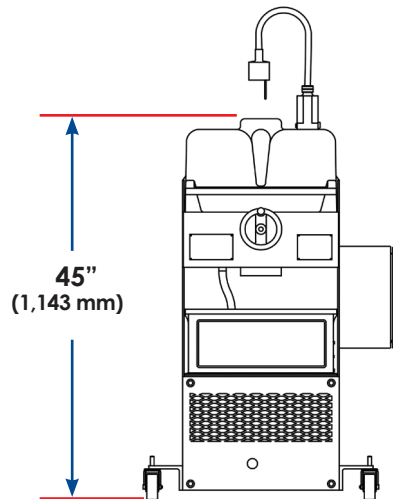
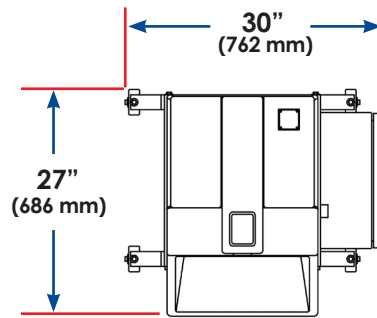

HE7磨刃机				
电压	频率	相位	马力	千瓦
220V	50 or 60 Hz	1	1	.75
440V		3	1	.75

PRIMEge[®]
COZZINI CUTTING EDGES
AND SHARPENING SOLUTIONS

877-322-EDGE(3343) • primedge.com • sales@primedge.com • Fax:224-265-6638

PRIMEge, Inc. • Cutting Edges • Knife Sharpening Systems • Edge Maintenance Tools • Professional Sharpening Services
Circular Blade & Grinder Plate Sharpeners • Grinder Plates, Knives & Accessories • Sanitizer/Bacteria Reduction Washing Systems