

HE2 磨刀系统

HE2磨刀系统集开刃和磨刃功能于单个的小型机器

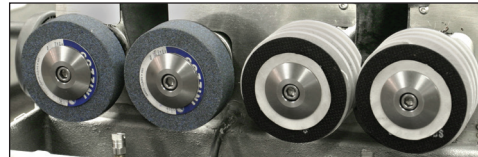

Shown with optional cart



开刃砂轮

磨刃砂轮

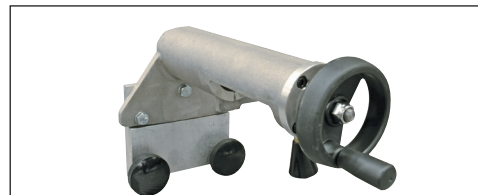

砂轮修整工

PRIMEEdge®
COZZINI CUTTING EDGES
AND SHARPENING SOLUTIONS

HE2 磨刀系统

- 积开刃和磨刃于一体.
- 独特设计的螺旋状的磨刃砂轮使得刀刃平滑和锋利, 并确保了刀刃的一致性.
- 适于长为14" (356毫米)或以下的刀具.
- 循环的液体冷却系统保证了操作过程中无刀片烧坏和无灰的工作环境.
- 砂轮修整工具保持砂轮的圆度, 保证了最佳的磨刃效果和刀刃的一致和锋利.
- 可供选择的推车.
- CE 认可.

HE2 磨刀系统

此款机型适于小型的肉类或鱼类加工厂, 超市, 五金店和从事磨刀服务的业者. 小型的 **PRIME**edge HE2磨刀机能提供与**PRIME**edge较大型的磨刀机相同的磨刀效果.

直径为4" (102 mm)的开刃砂轮同时打磨刀的两边. 操作人员可使用磨刀机上的量具来检查刀的厚度, 并确定刀是否已被打磨得足够的薄. 然后, 使用磨刀砂轮将斜面同时加到刀的两边. 根据需要, 可对斜面角度进行调整.

HE2磨刀机具有铸铝机体和经久耐用的, 易清洁的, 玻璃纤维机壳. 虽然HE2可作为桌面磨刀机, 可选择的推车使其具有流动性.

PRIMEedge HE2磨刀机已被证明能为用户提供最佳的磨刀效果.

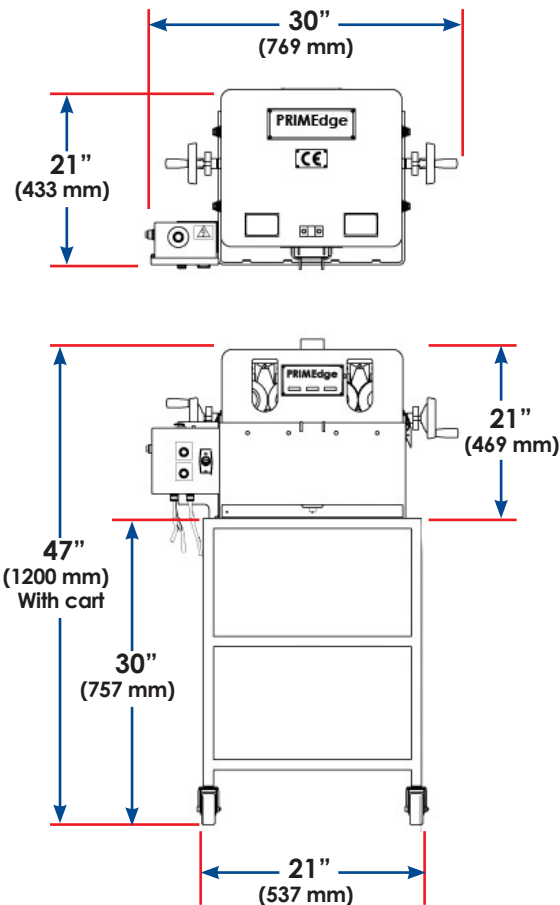

HE2 磨刀机			
电压	频率	马力	千瓦
115V	50 or 60 Hz	1	.75
220V		3/4	.56

PRIMEedge[®]
COZZINI CUTTING EDGES
AND SHARPENING SOLUTIONS

877-322-EDGE(3343) • primedge.com • sales@primedge.com • Fax:224-265-6638

PRIMEedge, Inc. • Cutting Edges • Knife Sharpening Systems • Edge Maintenance Tools • Professional Sharpening Services
Circular Blade & Grinder Plate Sharpeners • Grinder Plates, Knives & Accessories • Sanitizer/Bacteria Reduction Washing Systems